

Pompe de filtration CHALLENGER



- Compatible traitement au sel.
- Pompe auto-amorçante, monophasée et triphasée.
- Corps de pompe en résine.
- Volume panier de préfiltre : 1,52 l.
- Entrée-sortie : 2" taraudé.
- Livrée avec raccords union Ø 50 ou Ø 63.
- Désacouplage facile grâce au cerclage inox, ce qui facilite l'entretien et l'hivernage.
- Pression disponible importante due à la conception des turbines et des diffuseurs.

Code MONO	Code TRI	Débit à 10 hmt m³/h	Puissance		Volume du panier	Raccords union
			P1 kW	P2 CV		
PCH 071	PCH 073	11	0,55	3/4	1,52 litre	2UNIF
PCH 101	PCH 103	14	0,75	1		
PCH 151	PCH 153	18	1,10	1,5		
PCH 201	PCH 203	25	1,5	2		
PCH 301	PCH 303	34	2,20	3		

P1 : puissance absorbée. P2 : puissance restituée.

Largeur de face : 31 cm

Type	3/4 CV	1 CV	1,5 CV	2 CV	3 CV
A	555	555	575	575	605

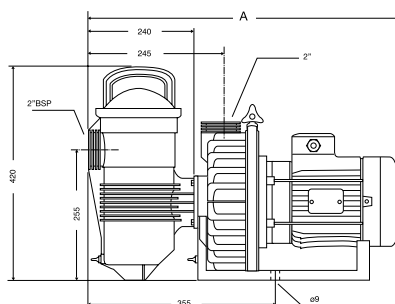

Hauteur manométrique totale Hmt (m)

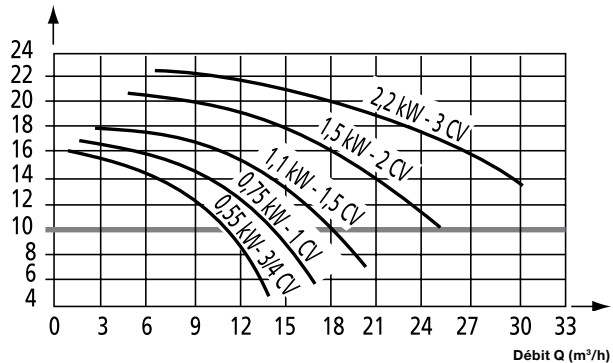

EXCLUSIVITÉ **CEC**



— Groupe FIJA —

CEC UN PARTENAIRE À VOS CÔTÉS